

WŁAZY KANAŁOWE WPUSTY ULICZNE



WYSOKOWYTRZYMAŁE WYROBY SPEŁNIAJĄCE WSZYSTKIE MIĘDZYNARODOWE SPECYFIKACJE

 **marmox**



CE

SPIS TREŚCI

1. KORZYŚCI Z WYBORU WŁAZÓW I WPUSTÓW MARMOX.....	3
2. SPECYFIKACJA TECHNICZNA MATERIAŁU MARMOX	4
3. KLASY WŁAZÓW MARMOX.....	4
4. ZASTOSOWANIA.....	5
5. TESTY	7
6. PIERŚCIEŃ ABSORBUJĄCY DŹWIĘK.....	8
7. ODPORNOŚĆ CHEMICZNA.....	9
8. CERTYFIKATY	10
9. INSTRUKCJA MONTAŻU	11
10. KLASA A 15.....	12
11. KLASA B 125.....	13
12. KLASA C 250	14
13. KLASA D 400	15
14. KLASA E 600.....	16
15. KLASA F 900.....	17

KORZYŚCI Z WYBORU WŁAZÓW I WPUSTÓW MARMOX

Wciąż rosnące natężenie ruchu i wymogi obciążeniowe dróg publicznych doprowadziły do zapotrzebowania na włazy kanałowe i wpusty uliczne o poprawionej jakości.

Z powodu rosnących w ostatnich latach cen stali, przy jednoczesnym wysokim ryzyku kradzieży, stal przestała być dobrym materiałem na włazy kanałowe i wpusty uliczne.

Firma Marmox Co. z Egiptu, posiadająca certyfikat ISO 9001, specjalizuje się w produkcji wysoko wytrzymałych i innowacyjnych produktów z polimerbetonu dla budownictwa, opartych na materiałach epoksydowych, poliestrze, akrylach i poliuretanie.

Po długich i intensywnych badaniach, firma Marmox Egypt Co. opracowała innowacyjny polimerbeton. Materiał ten jest oparty na nowo opracowanym, dużej wytrzymałości polimerbetonie wzmocnionym akrylem.

Produkty Marmox przewyższają tradycyjne rozwiązania pod względem wytrzymałości, trwałości, odporności na korozję i ognia oraz precyzji wykonania.

Wyroby te spełniają wszystkie międzynarodowe specyfikacje (wszystkie klasy) i są dostępne zarówno w standardowych wymiarach, jak i innych na zamówienie.

Właz kanałowe i wpusty uliczne Marmox stanowią ekonomicznie uzasadniony zamiennik dla tradycyjnych włazów i wpustów.

ZALETY

1. Brak ryzyka kradzieży.
2. Niekorodujący.
3. Ogniodporny (A2).
4. Wyroby zgodne z PN-EN 124:2000.
5. Bardzo wysoka wytrzymałość na uderzenia i ścieranie.
6. Mocne, trwałe i wysoce odporne chemicznie.
7. Dostępne w standardowych wymiarach oraz innych na zamówienie.

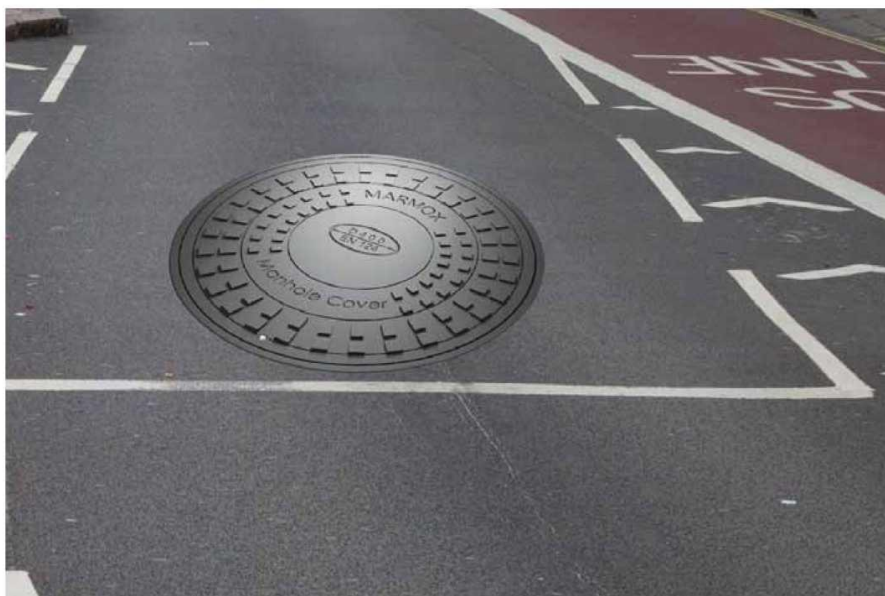

SPECYFIKACJA TECHNICZNA MATERIAŁU MARMOX

WŁAŚCIWOŚCI	METODA POMIARU	WARTOŚCI	JEDNOSTKA
Gęstość	DIN 53472	2,45 (±5%)	g/cm ³
Wytrzymałość na zginanie	DIN 1164	300 (±5%)	kg/cm ²
Wytrzymałość na ściskanie	DIN 1164	1150 (±5%)	kg/cm ²
Wytrzymałość na rozciąganie	DIN 53455	150 (±5%)	kg/cm ²
Moduł sprężystości	DIN 53457	2.5 x 10 ⁵	kg/cm ²
Twardość powierzchniowa	DIN 53505	< 80	
Liniowy współczynnik rozszerzalności cieplnej	VDE 0304/1	1.5 x 10 ⁻⁵ / 1°C	
Absorpcja wody	DIN 53495	< 0,1%	
Odporność chemiczna		Wysoce odporne	
Ochrona środowiska		Przyjazny dla środowiska	
Odporność ogniowa	DIN 4102	Ognioodporny (A2)	

KLASY WŁAZÓW MARMOX

GRUPA	MIN. KLASA	MIEJSCE MONTAŻU
1	A-15	Miejsca dostępne tylko dla pieszych i rowerzystów
2	B-125	Chodniki, place dla pieszych i podobne miejsca, parkingi lub miejsca do parkowania
3	C-250	Do wpustów montowanych w krawężnikach dróg, które mierząc od krawężnika, wystają maks. 0,5 m w stronę pasa jezdni i maks. 0,2 m w stronę chodnika
4	D-400	Jezdnie dróg (w tym także deptaki), pobocza i miejsca parkingowe, dla wszystkich typów pojazdów drogowych
5	E-600	Miejsca narażone na duże obciążenia od kół, np. doki, lotniska
6	F-900	Miejsca narażone na szczególnie duże obciążenia od kół, np. drogi kołowania samolotów

A15



Miejsca dostępne tylko dla pieszych i rowerzystów.



B 125



Chodniki, place dla pieszych i podobne miejsca, parkingi lub miejsca do parkowania.



C 250

Do wpustów montowanych przy krawężnikach dróg.



D 400



Jezdnie dróg (w tym także deptaki), pobocza i miejsca parkingowe, dla wszystkich typów pojazdów drogowych.



E 600



Miejsca narażone na duże obciążenia od kół, np. doki, lotniska.

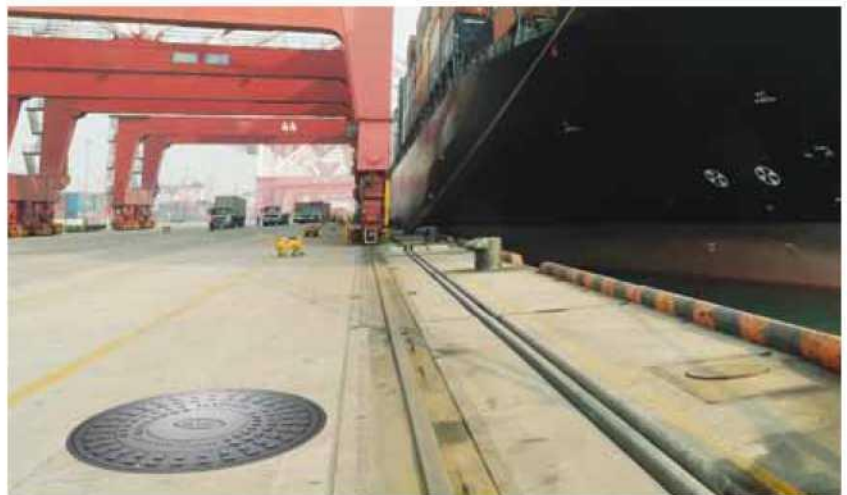

F 900

Miejsca narażone na szczególnie duże obciążenia od kół, np. drogi kołowania samolotów.



TESTY

Wyroby Marmox są zgodne z normą europejską EN 124.

Testy stanowią regularny, wewnętrzny etap procesu produkcyjnego, aby zapewnić jakość i bezpieczeństwo wszystkich naszych produktów, wykonywanych w różnych wielkościach i typach.



BRAK RYZYKA KRADZIEŻY

Złodzieje szukają wyrobów żelaznych w celu ich przetopienia i sprzedaży.

Produkty Marmox nie zawierają żadnych metali i są wykonane z polimerbetonu, który nie da się sprzedaż do skupu złomu. A zatem, eliminuje to ryzyko wypadków, które mogą wystąpić na wskutek kradzieży włazów i rusztów żeliwnych.



Z WŁAZAMI I WPUSTAMI MARMOX NIE MA RYZYKA AWARII ANI WYPADKÓW!

PIERŚCIEŃ ABSORBUJĄCY DŹWIĘK

Gumowy pierścień absorbujący dźwięk. Materiał o znakomitych właściwościach absorbuje dźwięk uderzeń.

Pokrywy włazów z pierścieniem absorbującym dźwięk uderzeń całkowicie absorbują dźwięki i eliminują hałas od pojazdów najeżdżających na włazy.

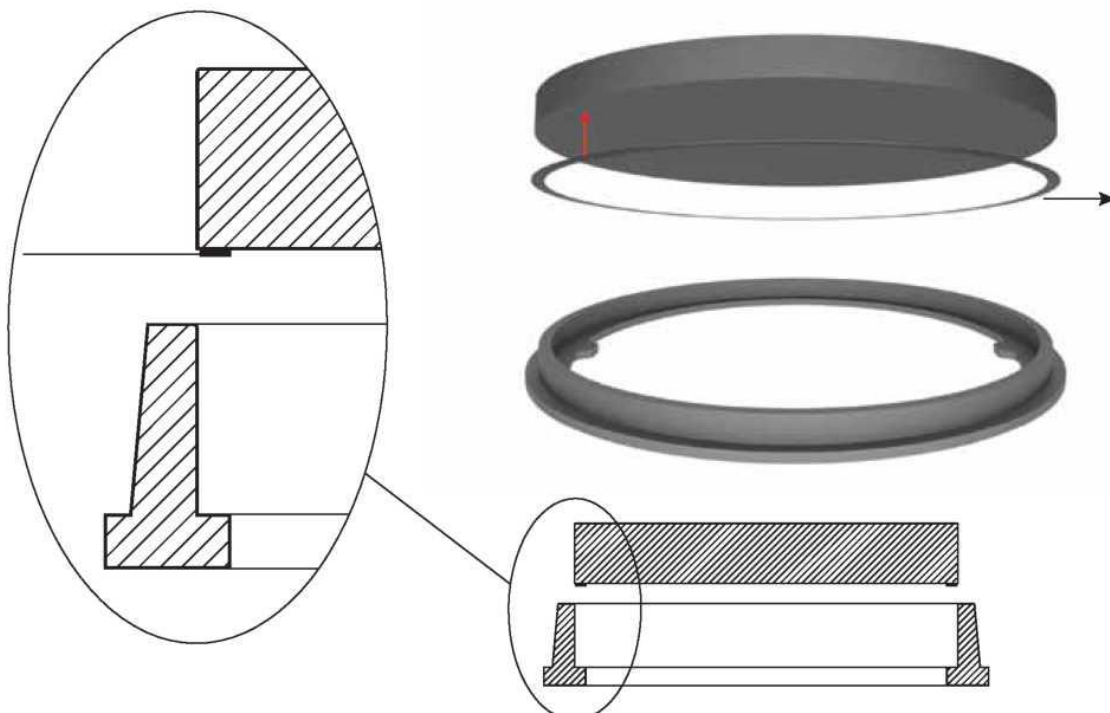

ODPORNOŚĆ CHEMICZNA

Wyroby Marmox wykonane są z polimerbetonu, który jest jednym z najbardziej odpornych materiałów na różnego rodzaju produkty chemiczne, w kontakcie z którymi nie następują odkształcenia lub zniszczenie.

NR PRÓBK	TEST	UWAGI
1	Kwas siarkowy 10%	Brak wpływu
2	Kwas chlorowodorowy 10%	Brak wpływu
3	Nafta	Brak wpływu
4	Roztwór wodorotlenku sodu	Brak wpływu
5	Chlorek sodu	Brak wpływu
6	Roztwór siarczanu	Brak wpływu
7	Roztwór azotanu	Brak wpływu

Wszystkie powyższe testy zostały wykonane przez NARODOWE CENTRUM BADAWCZE, Egipt.



CERTYFIKATY

Zgodnie ze strategią Spółki, zapewnienie wysokiej jakości produkcji jest gwarantowane poprzez certyfikację, w celu spełnienia wymogów wszystkich zaangażowanych w procesy produkcyjne/dostawy, oraz by zapewnić stałą jakość wykonywanych produktów.

W konsekwencji, każdy projekt spełnia wymogi referencyjnych specyfikacji i certyfikacji.

Marmox Egypt posiada certyfikat ISO 9001, a produkty Marmox posiadają aprobatę Narodowego Urzędu ds. Wodociągów i Kanalizacji.



INSTRUKCJA MONTAŻU

1. Należy dobrać odpowiednią klasę włazu do miejsca, w którym ma być on zamontowany, zgodnie z zapisami normy PN-EN 124-2:2015.
2. Przed montażem sprawdzić, czy produkt nie posiada widocznych wad, uszkodzeń. Wyrobów uszkodzonych nie należy montować.
3. Nie należy zrzucić korpusów lub pokryw włazów z ciężarówki, nie toczyć pokryw po ziemi.
4. Oczyszczyć wszystkie powierzchnie styku z ew. zanieczyszczeń (przyłgi pokrywy i korpusu). Miejsca styku korpusu i studni nawilżyć.
5. Korpus musi być całkowicie podtrzymany przez górną część studni kanalizacyjnej.

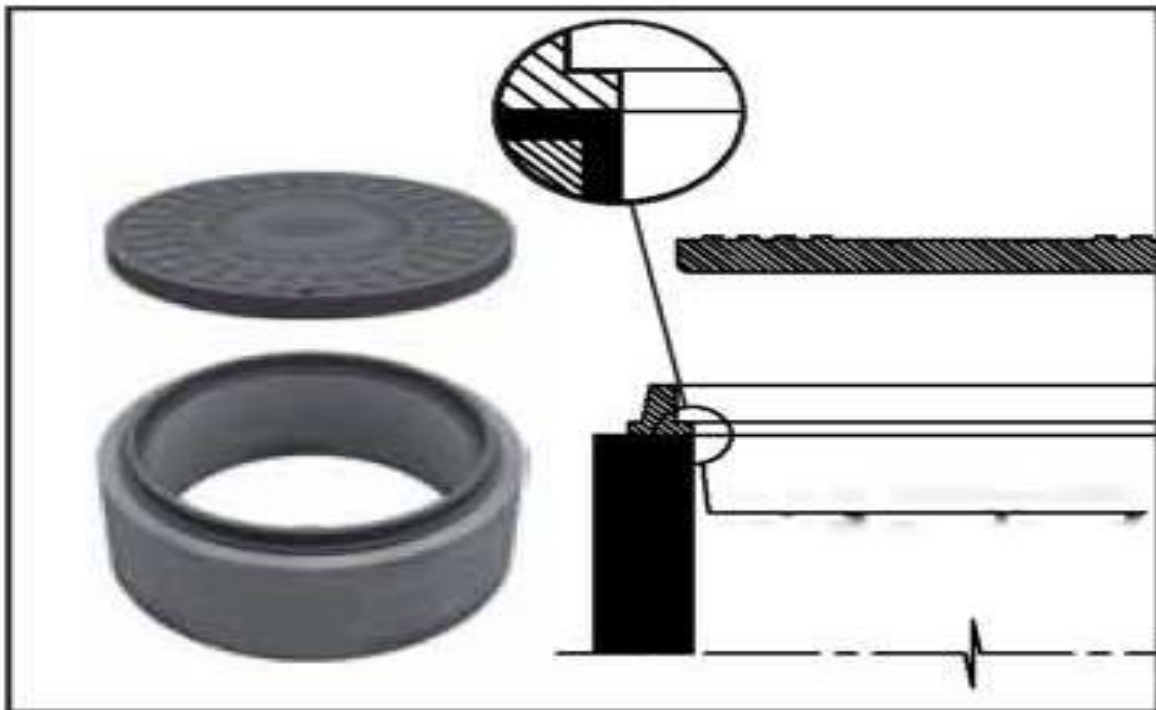

6. Maksymalna grubość zaprawy betonowej powinna wynosić 30mm. Zaleca się stosowanie zapraw szybkowiązujących o wytrzymałości na ściskanie wynoszącej 50 MPa np. Topolit Fix Rapid.
7. Wyrównanie wysokości zabudowy korpusu dokonać za pomocą pierścieni betonowych.
8. Należy ułożyć ramę poziomo i wyśrodkować, bezpośrednio na zaprawie, delikatnie uderzając młotkiem gumowym w ramę aby stopniowo opadała w materiał wypełniający.
9. Przy montażu wyrobów, należy stosować i przestrzegać powszechnie znanych zasad techniki budowlanej. Odpowiedzialność za planowanie i wymiarowanie konstrukcji studni spoczywa na projektancie, samo wykonanie na firmie realizującej budowę.

KLASA A 15

A15 WŁAZY OKRĄGŁE - EN 124

OPIS	WYMIARY KORPUSU			WYMIARY POKRYWY		CIĘŻAR (kg)
	A (mm)	B (mm)	C (mm)	D (mm)	E (mm)	
A15 RD 200	250	170	40	Ø 200	20	4,5
A15 RD 300	350	270	40	Ø 300	20	8,5
A15 RD 500	600	500	45	Ø 540	25	23
A15 RD 600	720	600	50	Ø 630	25	27

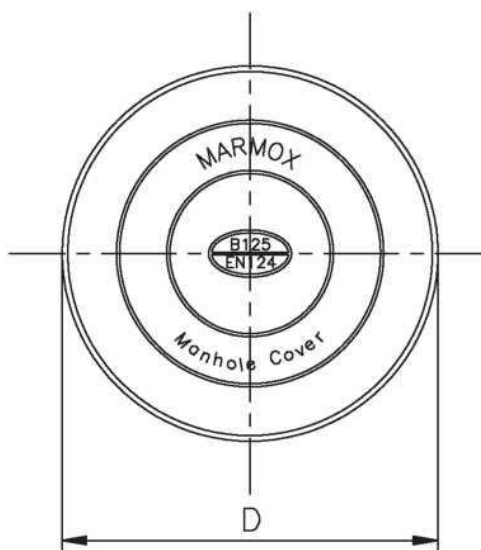
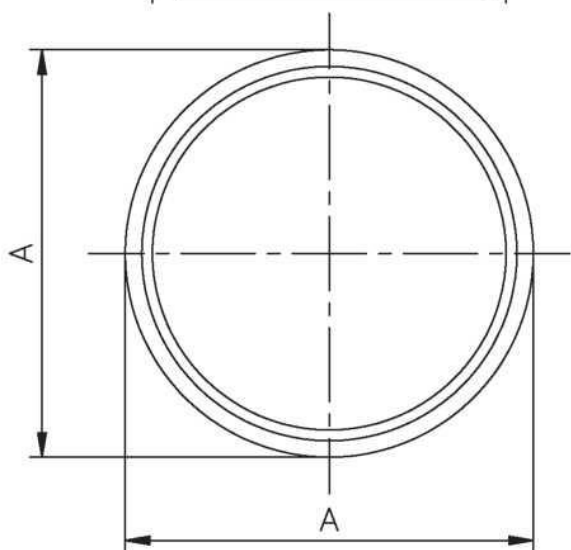
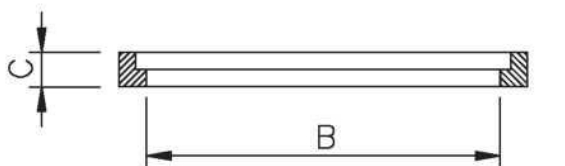

KLASA B 125

B125 WŁAZY OKRĄGŁE - EN 124

OPIS	WYMIARY KORPUSU			WYMIARY POKRYWY		CIĘŻAR (kg)
	A (mm)	B (mm)	C (mm)	D (mm)	E (mm)	
B125 RD 300	380	250	75	0 300	55	16
B125 RD 500	600	500	75	0 540	38	
B125 RD 600	740	600	80	0 630	60	55
B125 RD 760	870	700	80	0 760	60	80
B125 RD 800	930	760	80	0 800	60	101

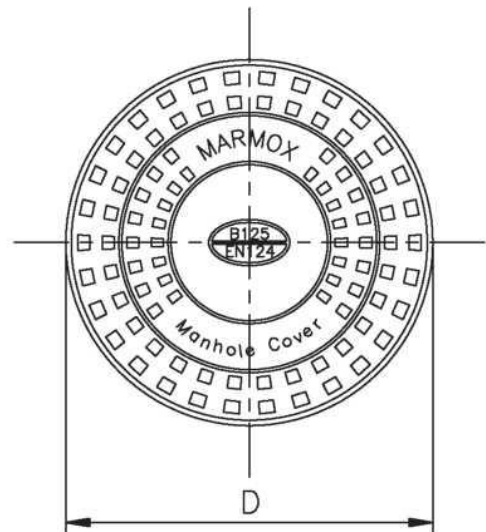
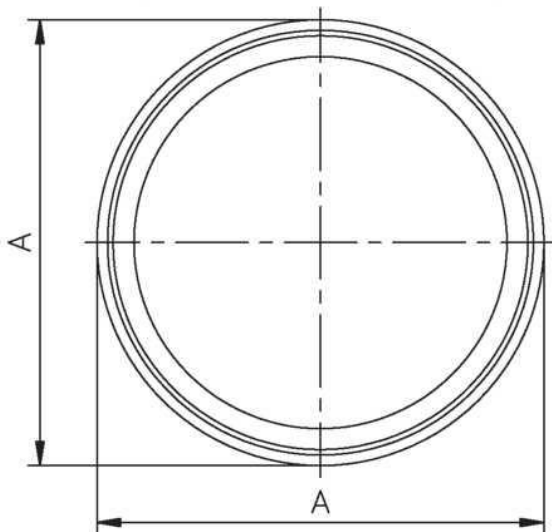
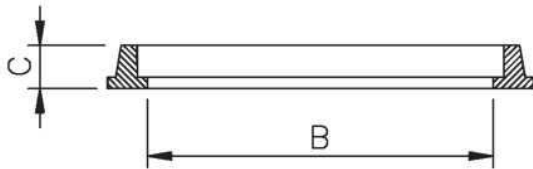

KLASA C 250

B250 WŁAZY OKRĄGŁE - EN 124

OPIS	WYMIARY KORPUSU			WYMIARY POKRYWY		CIĘŻAR (kg)
	A (mm)	B (mm)	C (mm)	D (mm)	E (mm)	
C250 RD 300	380	250	75	Ø 300	55	17
C250 RD 500	600	500	75	Ø 540	55	40
C250 RD 600	740	600	85	Ø 630	60	58
C250 RD 760	870	700	85	Ø 760	60	85
C250 RD 800	930	760	85	Ø 800	60	106

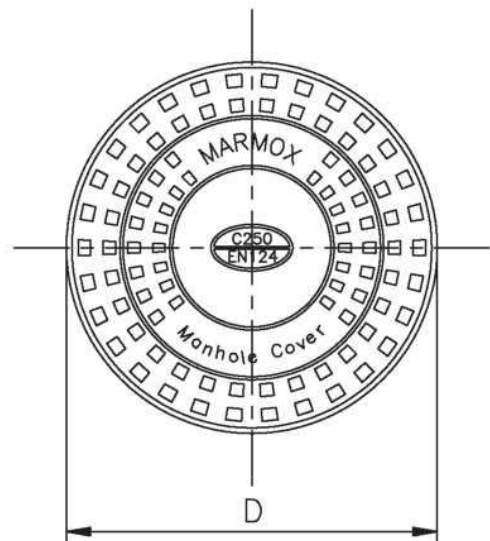
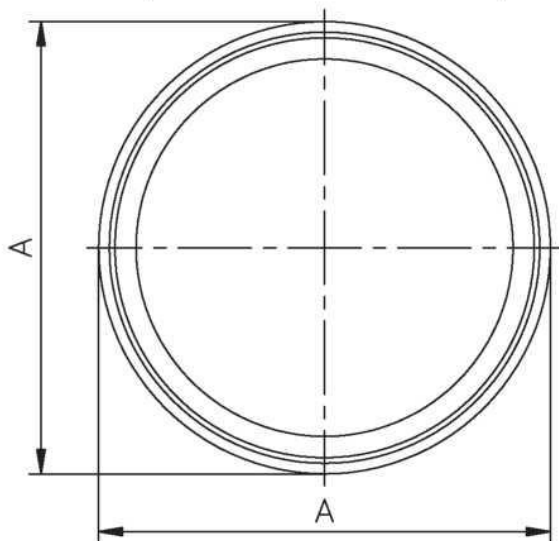
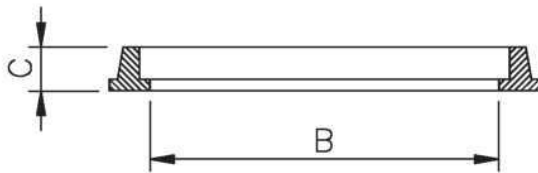

KLASA D 400

D400 WŁAZY OKRĄGŁE - EN 124

OPIS	WYMIARY KORPUSU			WYMIARY POKRYWY		CIĘŻAR (kg)
	A (mm)	B (mm)	C (mm)	D (mm)	E (mm)	
D400 RD 300	380	250	95	Ø 300	70	23
D400 RD 500	600	500	95	Ø 540	70	68
D400 RD 600	740	600	100	Ø 630	75	79
D400 RD 760	870	700	100	Ø 760	75	99
D400 RD 800	930	760	100	Ø 800	75	121

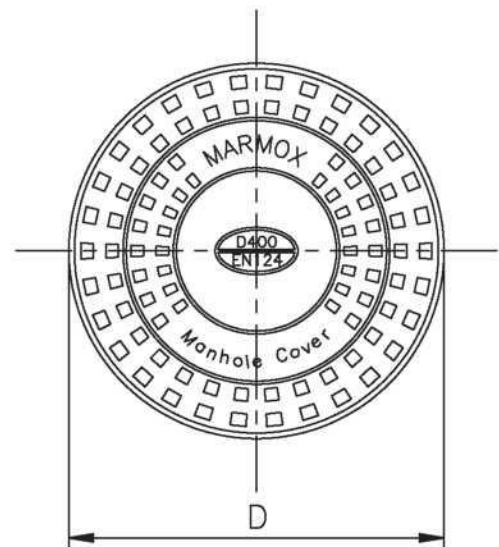
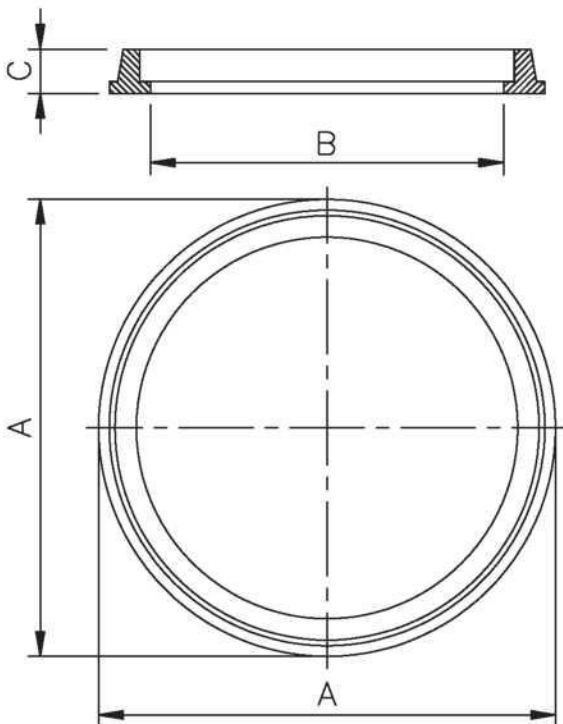

KLASA E 600

E600 WŁAZY OKRĄGŁE - EN 124

OPIS	WYMIARY KORPUSU			WYMIARY POKRYWY		CIĘŻAR (kg)
	A (mm)	B (mm)	C (mm)	D (mm)	E (mm)	
E600 RD 600	740	600	140	Ø 630	100	102
E600 RD 760	870	700	140	Ø 760	100	146
E600 RD 800	930	760	140	Ø 800	100	162

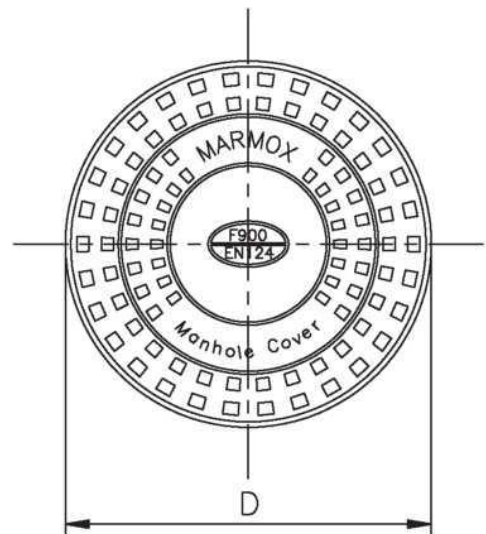
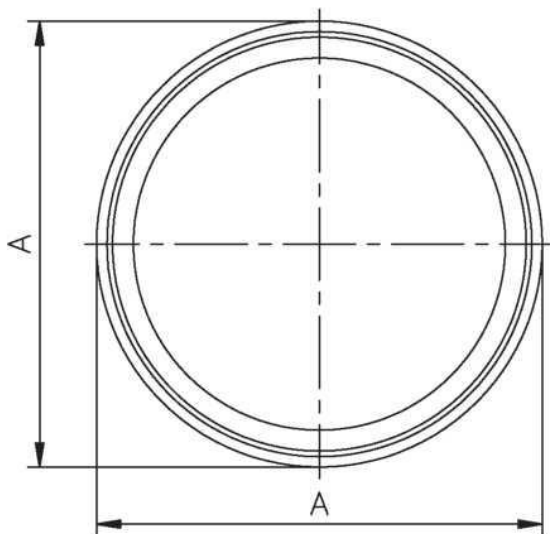
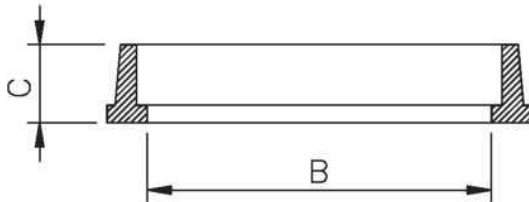

KLASA F 900

F900 WŁAZY OKRĄGŁE - EN 124

OPIS	WYMIARY KORPUSU			WYMIARY POKRYWY		CIĘŻAR (kg)
	A (mm)	B (mm)	C (mm)	D (mm)	E (mm)	
F900 RD 600	740	600	160	Ø 630	120	123
F900 RD 760	870	700	160	Ø 760	120	172
F900 RD 800	930	760	160	Ø 800	120	189

