

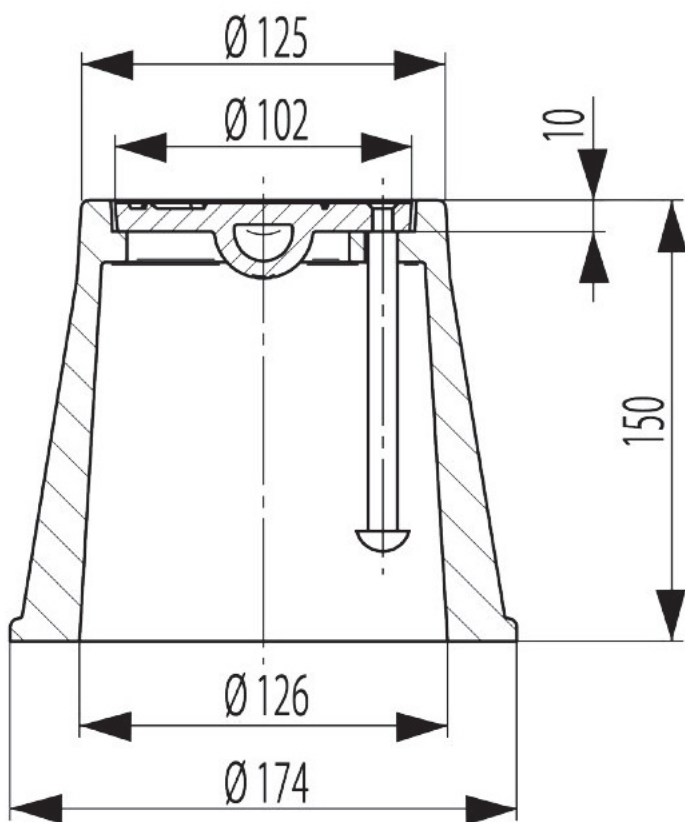

KONECKIE  
ZAKŁADY  
ODLEWNICZE S.A.

## SKRZYŃKA DO NAWIERTKI H150 FIG. 149 Z KORPUSEM PEHD



*Pokrywka skrzynki zabezpieczona antykorozyjnie. Istnieje możliwość produkcji pokrywki z innymi napisami oraz wykonania skrzynki w wersji z pokrywką z uchwytem oraz nitem ze stali nierdzewnej. Korpus skrzynki wykonany z polietylenu o wysokiej gęstości.*

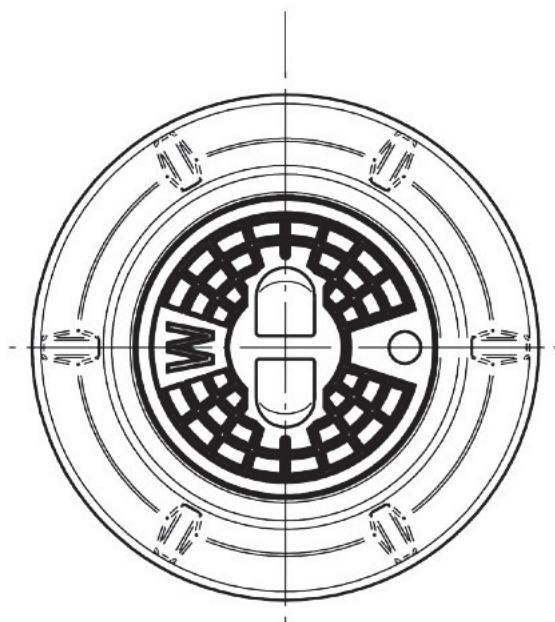

### ■ Przeznaczenie:

Do wbudowania w jezdnię, chodnik lub nawierzchnię nieutwardzoną w celu osłony i dostępu do podziemnej armatury wodociągowej zamykającej i kontrolnej.

Indeks	Nazwa	Materiał uchwyty/sworznia
W0311-0149-4250-001	Skrzynka uliczna FIG-149 z literą W z korpusem PEHD	Żeliwny/Stal
W0311-0149-4250-002	Skrzynka uliczna FIG-149 z literą G z korpusem PEHD	Żeliwny/Stal